

BÚSQUEDA DEL ESTADO DE LA TÉCNICA DISEÑOS Y DIBUJOS INDUSTRIALES GUÍA - EJEMPLO



INAPI
Ministerio de
Economía, Fomento y
Turismo

Gobierno de Chile

Septiembre 2012

DOCUMENTO ELABORADO POR

**Subdirección de Patentes
Subdirección Operaciones
Unidad de Asesoría de Patentes**

ALGUNAS RAZONES PARA PROTEGER LOS DISEÑOS Y DIBUJOS INDUSTRIALES

La protección de los diseños y los dibujos industriales es de gran importancia, especialmente para las PYMES, ya que esta protección añade valor a un producto.

Las siguientes son algunas razones para proteger los diseños y dibujos industriales:

- Son activos comerciales, ya que pueden aumentar el valor comercial de una empresa y sus productos.
- Tienen una influencia importante en la comercialización eficaz de un sinnúmero de productos, ya que ayudan a definir la imagen de una empresa.
- Puede constituir un elemento básico en la estrategia de comercialización de una empresa.
- Un diseño o un dibujo industrial podrían aportar ganancias adicionales para una empresa porque los derechos de su utilización pueden concederse en licencias a cambio de un pago, o pueden venderse los diseños o dibujos protegidos con un derecho de propiedad industrial.

Tanto los diseños industriales como los dibujos industriales, pueden ser protegidos por derechos de autor;

http://www.propiedadintelectual.cl/Vistas_Publicas/publicHome/homePublic.aspx?idInstitucion=75

Si se quiere proteger los diseños y dibujos industriales en otros países, a través del Convenio de Paris (vía nacional), se aconseja tener presente que:

- La solicitud debe ser presentada dentro de los seis meses contados desde la fecha de la primera solicitud (prioridad).
- Conviene realizar una búsqueda del estado de la técnica para verificar que no se infringirá un derecho de Propiedad Industrial, y además comprobar si se trata de una creación novedosa. Esta recomendación también es aplicable cuando se desea exportar un producto a otro país.
- Conviene revisar las bases de datos de las Oficinas de Patentes, especialmente de aquellos países donde se quiere proteger o exportar el producto.

La OMPI (Organización Mundial de la Propiedad Intelectual) tiene, a disposición de los usuarios, una Guía de Oficinas de Propiedad Industrial en su sitio web;

<http://www.wipo.int/directory/es/urls.jsp>

En resumen, la protección de los diseños y dibujos industriales, debería considerarse una práctica empresarial lógica, dado que mejora la competitividad de una empresa y generalmente permite aportar ganancias adicionales; por lo tanto la protección de estas creaciones es un mecanismo altamente conveniente de integrar como estrategia comercial de la empresa.

BÚSQUEDA DEL ESTADO DE LA TÉCNICA

El estado de la técnica, estado del arte o arte previo, comprende todo lo que se haya puesto a disposición del público en cualquier lugar del mundo, mediante una publicación en forma tangible, la venta o comercialización, el uso o cualquier otro medio, antes de la fecha de presentación de una solicitud de patente o de la reivindicación de la prioridad de un derecho.

Para realizar una búsqueda del estado de la técnica, se debe ir al sitio web de las Oficinas de Propiedad Industrial, ingresando a la base de datos de diseños, dibujos industriales y marcas (logos), y también es conveniente realizarla en distintos buscadores en INTERNET.

La estrategia recomendada, antes de presentar una solicitud de patente de diseño industrial o dibujo industrial es:

- Clasificar el diseño o el dibujo industrial, utilizando la Clasificación de Locarno, dado que el clasificar permite realizar una búsqueda acotada y razonablemente más segura.
- De preferencia realizar búsqueda combinada, utilizando Clasificación de Locarno y palabra clave.
- Realizar la búsqueda en las bases de datos usualmente utilizadas para el análisis de estas solicitudes, que además incluye la búsqueda en base de datos de marcas (logos), INTERNET, etc.
- Realizar una búsqueda en la base de datos de INAPI.

Nota: Se incorpora hipervínculos en todas las direcciones incluidas en el documento.

INAPI cuenta con una Unidad de Asesoría para usuarios de Patentes, en donde los interesados son asesorados integralmente en temas de Propiedad Industrial en general, y específicamente en clasificación internacional, búsqueda del estado de la técnica y preparación del documento de patente.

Asesoría presencial: Av. Libertador Bernardo O´Higgins 194 Piso 1

Consultas inapi@inapi.cl

GUÍA - EJEMPLO BÚSQUEDA DEL ESTADO DE LA TÉCNICA DISEÑO INDUSTRIAL Y DIBUJO INDUSTRIAL

El presente diseño industrial utilizado como ejemplo se refiere a una abrazadera para ser utilizada en redes eléctricas.

TÍTULO: Abrazadera formada por dos cuerpos sólidos opuestos en forma de prisma de sección pentagonal irregular con una de sus caras cóncavas con dos rebajes seguidos, uno de sección semicircular y el otro de sección trapecial, atravesados ambos cuerpos por un cilindro roscado que por un lado emerge con cabeza hexagonal.

TITULAR: TYCO ELECTRONICS CORPORATION.

DIBUJOS:

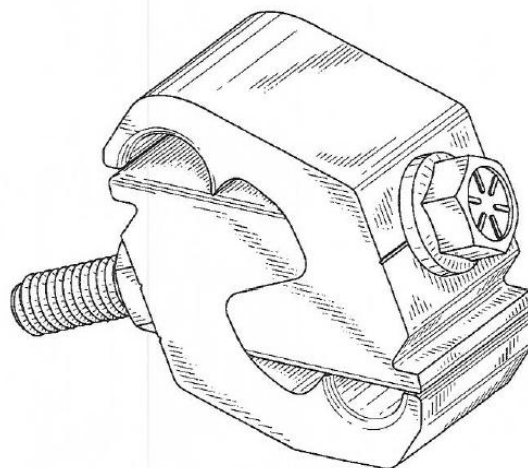

FIG. 1

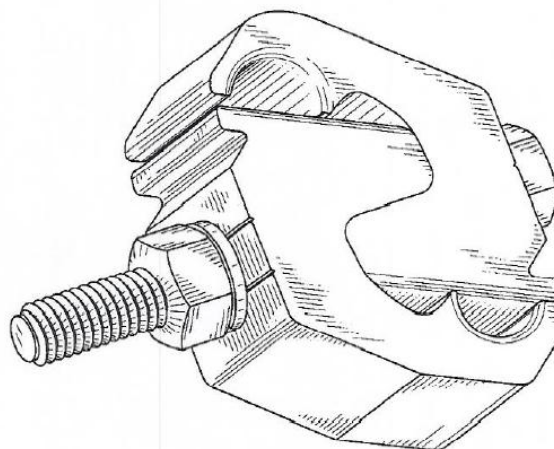

FIG. 2

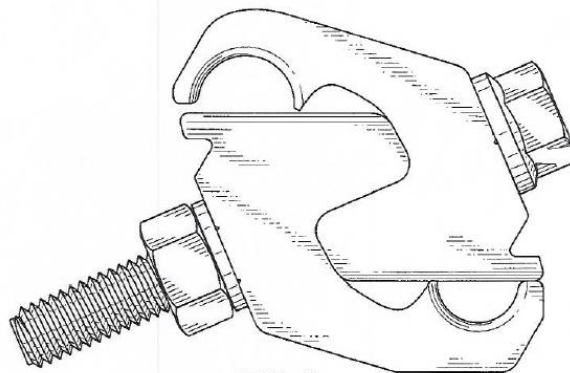

FIG. 3

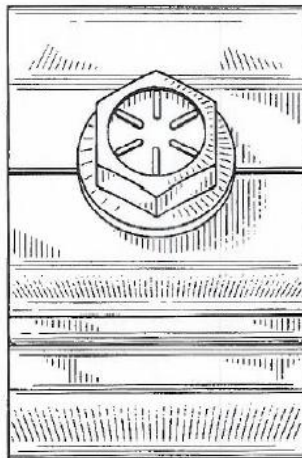

FIG. 4

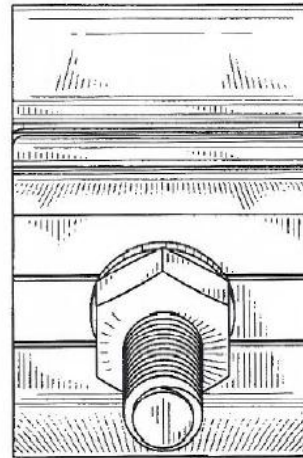

FIG. 5

A. BÚSQUEDA DEL ESTADO DE LA TÉCNICA EN BASE DATOS INAPI (BÚSQUEDA NACIONAL)

a) Búsqueda utilizando términos clave:

www.inapi.cl → Patentes → Buscar en Base de Datos

Como primer paso se identificarán términos clave que permitan encontrar la Clasificación de Locarno del diseño; se utilizará "abrazadera" y "DIIN" (sigla utilizada en INAPI para referirse a la Clasificación de Locarno de los diseños industriales).

Inicio > Trámites y servicios > PATENTES y DISEÑOS > Buscar en Base de Datos

Trámites y servicios - Consulta de Patentes

Buscador

1.- Consultar por N° de Solicitud

N° de Solicitud: Año de solicitud más 5 dígitos, ej.: (200302608)

2.- Consultar por otros Términos:

Título: ←

Resumen:

Nombre Solicitante:

País Solicitante: ▼

Inventor:

Cip: ←

País Prioridad: ▼

Nro. de Prioridad:

Fecha Presentación: Hasta:

Fecha Prioridad: Hasta:

• Ingrese los criterios por el que desea consultar. **Buscar**

AND = Operador por defecto (ingresar terminos separados por espacio)
OR = Ingresar terminos separados por "OR" para incrementar posibilidades de búsqueda

MARCAS

- Solicitud Nueva/ Renovación y Pago Electrónico
- Revisar y Pagar Solicitudes Guardadas
- Imprimir Comprobante para 1er. Pago y Otros (F10)
- Presentación de Escritos
- Notificaciones Diarias
- Titulos y Certificados
- Verificar Certificados
- Pizarra de Pagos (2do pago, renovación y anotación)
- Buscar en Base de Datos
- Clasificador de Productos y Servicios
- Descargar Formularios (pdf)

PATENTES y DISEÑOS

- Solicitud y Pago en línea
- Imprimir Comprobantes para Pago (F10)
- Notificaciones Diarias
- Titulos y Certificados
- Buscar en Base de Datos
- Descargar Formularios (pdf)

Inicio > Trámites y servicios > PATENTES y DISEÑOS > Buscar en Base de Datos

Trámites y servicios - Consulta de Patentes

Buscador

Lista de Aciertos

Solicitud	Int. CI.	Título	Archivo ZIP
198800393	DIIN023/01	ABRAZADERA DE ACOPLAMIENTO, COSITITUIDA POR DOS MITADES QUE SEMEJAN PARENTESIS, PARTIENDO DESDE UN EXTREMO, CON UNA SUPERFICIE DE BORDES REDONDEADOS.	
199400218	DIIN008/08	ABRAZADERA CON CASQUILLO CILINDRICO HORIZONTAL ADOSADO ENSECTOR SUPERIOR, TENIENDO ESTE PAREDES INTERNAS CONVERGENTES HACIA UN PUNTO MEDIO CENTRAL. LAS QUE SE INTERRUMPEN POR CASQUETE ESFERICO DE ABERTURA CILINDRICA CENTRAL.	
199401442	D	PIEZA O ABRAZADERA PREFERENTEMENTE DE ACERO APLICABLE A BAL-SA-JAULA DE PLANTA CUADRADA, MODULAR, EXPANDIBLE Y FLEXIBLE, CONFORMADA POR UN CONJUNTO DE DOS PERFILES-ANGULOS DE ALASTIGUALES, QUE SE UNEN MEDIANTE TERNOS.	
199500756	D	PRENSA DE CUÑA MANUAL, CONSTITUIDA POR UNA BASE RECTANGULAR SOBRE LA CUAL LLEVA UNA PLACA CUADRADA, OTRA FINA Y OTRA AL-GO MAS CORTA AFIANZADA A SOPORTES TRAPEZOIDALES UNIDOS LATERALMENTE A 2 PILARES RECTANGULARES CON SU EXTREMO SUPERIOR REDONDEADO, DONDE SE APOYA UN TRAVESARRO CUBIERTO POR UNA ABRAZADERA CON UNA RANURA CENTRAL POR DONDE SALE UN LARGO MANGO.	
199501039	D	ABRAZADERA CONSTITUIDA POR UNA TIRA QUE TIENE UN EXTREMO EN-SANCHADO, DE LADOS ARQUEADOS SOBRE EL QUE SE ELEVA UN SALIENTE DEL MISMO CONTORNO QUE SE ESTRECHA HACIA ARRIBA, REMATADO POR UNA CABEZA CURVO CONVEXA CON UNA ABERTURA PASANTE ALARGADA TRANSVERSALMENTE Y UN REBAJE LONGITUDINAL.	
199501040	DIIN008/08	ABRAZADERA O ATADURA PARA CABLES, CONSTITUIDA POR UNA TIRA QUE TIENE UN EXTREMO ENSANCHADO DE FORMA RECTANGULAR DE ESQUINAS REDONDEADAS, SOBRE EL QUE SE ELEVA UN SALIENTE DEL MISMO CONTORNO, QUE SE ESTRECHA HACIA ARRIBA REMATADO POR UNA CABEZA CURVO-CONVEXA CON UNA ABERTURA PASANTE ALARGADA TRANSVERSALMENTE Y UN REBAJE LONGITUDINAL FORMANDO UNA CRUZ.	
199602024	DIIN006/06	PANEL SEPARADOR CUYAS CARAS MAYORES PRESENTAN DIBUJOS ROMBOIDES, DE CONFIGURACION PLANTAR RECTANGULAR, VERTICAL ENMAR-CADO POR PERFILES CUYAS UNIONES TIENEN ESCUADRAS RECTAS ADOSADAS AL EXTREMO RECTANGULAR DE ABRAZADERAS CILINDRICAS, LASQUE RODEAN CILINDROS VERTICALES DE BASE DISCOIDAL.	
199602025	DIIN006/06	PANEL SEPARADOR, CON DOS SECTORES RECTANGULARES ORTOGONALES DE SUPERFICIE POLIPERFORADA CON FIGURAS ROMBOIDALES ADYACENTES ENMARCADOS EN BASTIDOR PERIFERICO CON ABRAZADERAS EN CA-DA VERTICE LIBRE, QUE EMERGEN PERPENDICULARMENTE AL PLANO Y UNEN A DOS PILARES CILINDRICOS REMATADOS INFERIORMENTE EN RE-SALTES ALARES DE PLANTA CIRCULAR.	
199800015	DIIN012/16	ABRAZADERA PARA RIEL FERROVIARIO, FORMADA POR UNA BARRA DOBLADA SIMETRICA, QUE EN VISTA LATERAL POSEE UNA FORMA GENERAL OVALADA CON UNA SECCION INTERMEDIA HORIZONTAL UNIDA A DOS SECCIONES LATERALES CON UN	

MARCAS

- Solicitud Nueva/ Renovación y Pago Electrónico
- Revisar y Pagar Solicitudes Guardadas
- Imprimir Comprobante para 1er. Pago y Otros (F10)
- Presentación de Escritos
- Notificaciones Diarias
- Titulos y Certificados
- Verificar Certificados
- Pizarra de Pagos (2do pago, renovación y anotación)
- Buscar en Base de Datos
- Clasificador de Productos y Servicios
- Descargar Formularios (pdf)

PATENTES y DISEÑOS

- Solicitud y Pago en línea
- Imprimir Comprobantes para Pago (F10)
- Notificaciones Diarias
- Titulos y Certificados
- Buscar en Base de Datos
- Descargar Formularios (pdf)

- Se debe tener en cuenta que la clasificación se renueva cada cierto tiempo, por ello se sugiere verificar la coincidencia de la clasificación encontrada en la base de datos INAPI con la Clasificación Internacional de Locarno.

b) Búsqueda utilizando la clasificación de Locarno 08-08, y la palabra "abrazadera" como término clave.

The screenshot shows the INAPI search interface. The search criteria are as follows:

- 1.- Consultar por N° de Solicitud:** N° de Solicitud: [], Año de solicitud más 5 dígitos, ej.: (200302608)
- 2.- Consultar por otros Términos:**
 - Título: **abrazadera**
 - Resumen: []
 - Nombre Solicitante: []
 - País Solicitante: **Seleccionar**
 - Inventor: []
 - Cip: **D11N008/08**
 - País Prioridad: **Seleccionar**
 - Nro. de Prioridad: []
 - Fecha Presentación: [] Hasta: []
 - Fecha Prioridad: [] Hasta: []

Buttons: **Buscar**

Footer: * AND = Operador por defecto (ingresar terminos separados por espacio)
OR = Ingresar terminos separados por "OR" para incrementar posibilidades de búsqueda



The screenshot shows the 'Gobierno de Chile' website for patent searches. A blue arrow points to the search bar. The main content area displays a table of patent records with columns for 'Solicitud', 'Título', and 'Archivo ZIP'. The sidebar on the right lists various services under 'MARCAS' and 'PATENTES Y DISEÑOS'.

Solicitud	Título	Archivo ZIP
199400218	ABRAZADERA CON CASQUILLO CILINDRICO HORIZONTAL ADOSADO ENSECTOR SUPERIOR, TENIENDO ESTE PAREDES INTERNAS CONVERGENTES HACIA UN PUNTO MEDIO CENTRAL, LAS QUE SE INTERRUMPEN POR CASQUETE ESFERICO DE ABERTURA CILINDRICA CENTRAL.	
199401442	PIEZA O ABRAZADERA PREFERENTEMENTE DE ACERO APLICABLE A BAL-SA-JAULA DE PLANTA CUADRADA, MODULAR, EXPANDIBLE Y FLEXIBLE, CONFORMADA POR UN CONJUNTO DE DOS PERFILES-ANGULOS DE ALAS IGUALES, QUE SE UNEN MEDIANTE PERNOS.	
199501039	ABRAZADERA CONSTITUIDA POR UNA TIRA QUE TIENE UN EXTREMO ENSANCHADO, DE LADOS ARQUEADOS SOBRE EL QUE SE ELEVA UN SALIENTE DEL MISMO CONTORNO QUE SE ESTRECHA HACIA ARRIBA, REMATADO POR UNA CABEZA CURVO CONVEXA CON UNA ABERTURA PASANTE ALARGADA TRANSVERSALMENTE Y UN REBAJE LONGITUDINAL.	
199501040	ABRAZADERA O ATADURA PARA CABLES, CONSTITUIDA POR UNA TIRA QUE TIENE UN EXTREMO ENSANCHADO DE FORMA RECTANGULAR DE ESQUINAS REDONDEADAS, SOBRE EL QUE SE ELEVA UN SALIENTE DEL MISMO CONTORNO, QUE SE ESTRECHA HACIA ARRIBA REMATADO POR UNA CABEZA CURVO CONVEXA CON UNA ABERTURA PASANTE TRANSVERSALMENTE Y UN REBAJE LONGITUDINAL FORMANDO UNA CRUZ.	
200301644	PLACA DE APOYO PARA ABRAZADERA DE RIEL FERROVIARIO, CON UNA FORMA GENERAL DE PLACA RECTANGULAR, DE EXTREMOS LEVEMENTE AGUZADOS, CON CUATRO PERFORACIONES CIRCULARES CERCAÑAS A CADA VERTICE DEL RECTANGULO.	
200301645	PLACA DE APOYO PARA ABRAZADERA DE RIEL FERROVIARIO, CON UNA FORMA GENERAL DE PLACA RECTANGULAR, CON CUATRO PERFORACIONES CIRCULARES CERCAÑAS A CADA VERTICE DEL RECTANGULO, ESTANDO DICHS VERTICES REDONDEADOS.	
200301646	PLACA DE APOYO PARA ABRAZADERA DE RIEL FERROVIARIO, CON UNA FORMA GENERAL DE PLACA RECTANGULAR, DE EXTREMOS LEVEMENTE AGUZADOS, PRESENTANDO CUATRO PERFORACIONES CIRCULARES CERCAÑAS A CADA VERTICE DEL RECTANGULO, ESTANDO DICHS VERTICES REDONDEADOS, Y UNA ALTURA MAYOR DE SEIS VECES LA ALTURA MENOR.	

La clasificación así encontrada se afina utilizando el Clasificador de Locarno; <http://www.wipo.int/classifications/nivilo/locarno/index.htm?lang=EN>

The screenshot shows the 'WORLD INTELLECTUAL PROPERTY ORGANIZATION' website for the 'INTERNATIONAL CLASSIFICATION FOR INDUSTRIAL DESIGNS' under the Locarno Agreement, Ninth Edition. 'Class 8 Tools and hardware' is circled in red. Below it, 'Subclass 08 Fastening, supporting or mounting devices not included in other classes' is also circled in red. A 'Classes' navigation menu is visible at the bottom left.

Serial No. (En)	Indication of Goods or Services
W0142	Wheel clamps [boots]
Subclass 08	Fastening, supporting or mounting devices not included in other classes
A0127	Angle irons (Bed —)
B0092	Bands (Gas fitting —)
B0194	Bed angle irons
B0217	Belleville washers
B0234	Belts (Fasteners for machine —)
B0311	Blinds and curtains (Fittings for —)
B0371	Bolts
B0373	Bolts (Foundation —)
B0477	Boxes (Stands for letter —)
B0492	Brackets
B0494	Brackets for holding cleaning brushes
B0495	Brackets for radio sets for vehicles
B0496	Brackets for showers
B0499	Brads

B. BÚSQUEDA DEL ESTADO DE LA TÉCNICA EN DISTINTAS BASES DE DATOS (BÚSQUEDA INTERNACIONAL)

B.1. WIPO: Búsqueda en base de datos de la Organización Mundial de la Propiedad Intelectual o WIPO (siglas en inglés).

<http://www.wipo.int/ipdl/es/search/hague/search-struct.jsp>

WIPO **HAGUE**
The International Design System

ORGANIZACIÓN MUNDIAL DE LA PROPIEDAD INTELECTUAL

LA OMPI SERVICIOS ACTIVIDADES RECURSOS NOVEDADES Y ACONTECIMIENTOS

Página inicial > Servicios > Sistema de La Haya para el registro internacional de dibujos y modelos industriales

Búsqueda estructurada Hague Express

[\[Búsqueda simple\]](#)

» Ordenar resultados: Cronológicamente Por orden del importancia

» Consulta:

AND	Número de registro	=	
AND	Titular	=	
AND	Fecha del registro internacional	=	
AND	Clasificación de Locarno	=	08-08
AND	Indicación de productos	=	
AND	Datos de prioridad	=	
AND	Partes Contratantes Designadas	=	
AND	Fecha de publicación	=	

» [Presentación](#)

E-ALERT

Resultados de búsqueda en HAGUE para:

LC/08-08: 306 documentos

documentos 1 a 25 sobre 306 :

Siguientes 25

Comenzar por

Detallar la búsqueda

LC/08-08

No.	Título
1.	(DM/75796) 1. Fastener / 1. Attache / 1. Abrazadera
2.	(DM/75629) 1.-2. Wall plugs / 1.-2. Chevilles murales / 1.-2. Tarugos (tornillos)
3.	(DM/75604) 1.-2. Wall plugs / 1.-2. Chevilles murales / 1.-2. Tarugos
4.	(DM/75290) 1.-3. Hooks for hanging / 1.-3. Crochets de suspension / 1.-3. Ganchos para colgar
5.	(DM/74955) 1. Mounting clip for perforated boards / 1. Clip d'assemblage pour panneaux perforés / 1. Pinzas de montaje para placas perforadas
6.	(DM/74815) 1.-2. Gas cylinder supports / 1.-2. Supports pour bouteilles de gaz / 1.-2. Soportes para bombonas de gas
7.	(DM/74780) 1.-7. Tool holders / 1.-7. Porte-outils / 1.-7. Portaherramientas
8.	(DM/74673) 1. Hose suspension / 1. Dispositif de suspension pour tuyau flexible / 1. Suspensión de manguera
9.	(DM/74507) 1. Shower curtain ring; 2. Shower curtain rod bended; 3. Shower curtain rod straight / 1. Anneau de rideau de douche; 2. Tringle de rideau de douche cintrée; 3. Tringle de rideau de douche droite / 1. Anilla para cortinas de ducha; 2. Barra



**Enregistrements internationaux /
International Registrations /
Registros internacionales**

(11) DM/075796 (15) 14.04.2011 (18) 14.04.2016
(22) 14.04.2011 (73) ANDREAS CZARNOTTA, Zur Egge 7, 33184 Altenbeken (DE) (86)(87)
DE,EM (85) DE,EM (89) EM (74) FIEDLER, OSTERMANN & SCHNEIDER Klausheider Str. 31,
33106 Paderborn (DE) (28) 1 (51) Cl. 08-08 (54) 1. Fastener / 1. Attache / 1. Abrazadera (81) Ill.
CH. (30) 15.10.2010; 001768979; EM (45) 31.05.2011

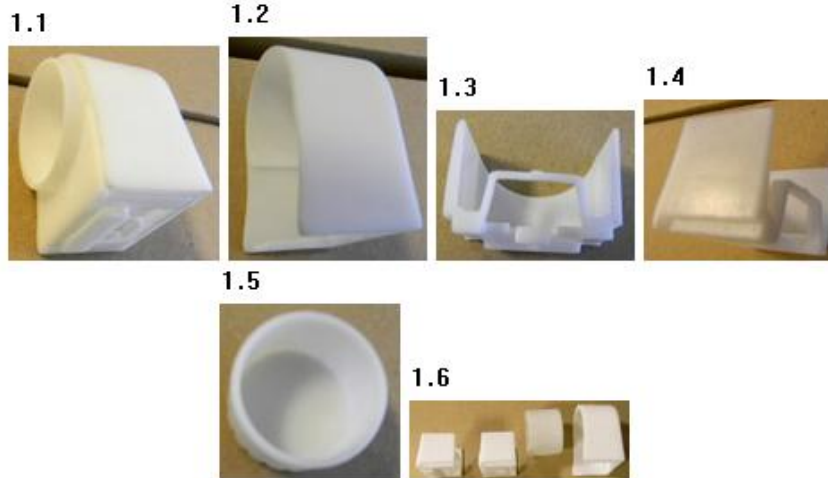

B.2. UK: Búsqueda en base de datos de la Oficina del Reino Unido.

<http://www.ipo.gov.uk/types/design/d-os/d-find/d-find-class.htm>

- Designs
- About designs
- Applying for a design
- Design forms & fees
- Online Design Services
 - Find designs
 - By number
 - By product**
 - By proprietor
 - By class
 - Electronic Designs Journal
- Managing your Designs
- Other people's Designs
- Copyright
- Other protection

Locarno Classification/Proprietor Search

Edition:

Main:

Sub:

SubSub:

Proprietor: Type of search:

Combination:

Design Number Search

Images/Screen:

- IPO Home
- Types of IP
- Patents
- Trade marks
- Designs
 - About designs
 - Applying for a design
 - Design forms & fees
 - Online Design Services
 - Find designs
 - By number
 - By product**
 - By proprietor
 - By class
 - Electronic Designs Journal
 - Managing your Designs

IPO Home > Types of IP > Designs > Online Design Services > Find designs > By product > By product

Designs Search

This service allows you to search for designs by product, classification, proprietor or design number.
Please ensure that you choose the required **combination** option for your search

Search Results

Click on an image to obtain more information.



No: 4019656 Prop.: Blue Oce...



No: 4019655 Prop.: Blue Oce...



No: 4019542 Prop.: Almond ...



No: 4019535 Prop.: Lyon ..



B.3 IP AUSTRALIA: Búsqueda en base de datos de la Oficina Australiana de Propiedad Industrial.

http://www.ipaustralia.gov.au/designs/search_index.shtml

Australian Government
IP Australia

DESIGNS

- ▶ [Key features of the new Act](#)
- ▶ [What is a design?](#)
- ▶ [What are the benefits of registering a design?](#)
- ▶ [Before you apply](#) →
- ▶ [The application process](#) →
- ▶ [Maintaining your design registration](#)
- ▶ [International applications](#) →
- ▶ [Fees](#)
- ▶ [Examples](#)

Search the designs databases

IP Australia provides useful services to our clients, such as free access to our databases over the Internet.

Important: Please read our [disclaimer](#) regarding use of IP Australia's online services.

What will I find?

The designs databases enable you to access information about Australian designs:

- all active registrations captured from 1973 to 1985 which were still active in 1985;
- all applications that have been captured from 1986; and
- nothing captured prior to June 1972.

The databases consist of bibliographical information - i.e. information equivalent to that published in the Australia Official Journal of Designs.

Until an application is registered and published there is only limited information available. No information exists prior to June 1972.

1. Australian Designs Data Searching

[Australian Designs Data Searching \(ADDS\)](#) allows you to search for design registration and registration applications based on a wide range of data fields, thereby providing significantly better search functionality than the Designs Mainframe Database.

IP SITE SEARCH

▶ [Search Database](#)

▶ [IP mailing lists](#)

IP AUSTRALIA QUICK LINKS

http://pericles.ipaustralia.gov.au/adds2/adds.adds_simple_search.paint_simple_search



[Introduction Page](#) | [Legal and Copyright](#) | [About ADDS](#) | [Help](#)

Search for a Design

Data Current as of 06 June 2011

App/Des Number (eg. 198803281, 200412478)

Registration Number: (eg. 61353, 153380, 300007)

Article/Product: (eg. bed linen)

Classification Code:  (1a)

A list of Registration or App/Des Numbers, separated by commas, can be submitted.

Continuous Output Don't Display Representations

[SIMPLE SEARCH](#) | [COMMON SEARCH](#) | [ADVANCED SEARCH](#) | [NAME LIST SEARCH](#)

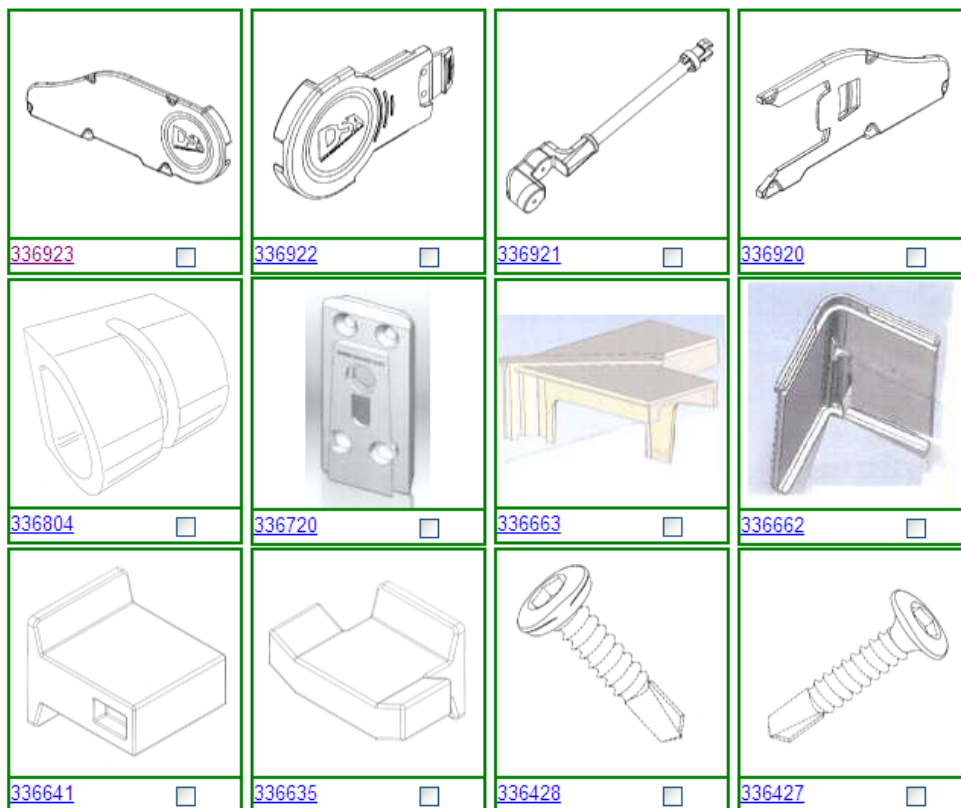

B.4 OEPM: Búsqueda en base de datos de la Oficina Española de Patentes y Marcas.

<http://invenes.oepm.es/InvenesWeb/faces/busquedaInternet.jsp>



The screenshot shows the OEPM search homepage. At the top, there are logos for the Spanish Government, the Ministry of Industry, Tourism and Commerce, and the Spanish Office of Patents and Marks. Below this, the word "Búsquedas" is displayed. The main area features the "INVENES" logo and a search interface. The search criteria are set to "Diseños" (Designs). A search bar is present, with a "BUSCAR" button below it. A blue arrow points to the search bar, and another blue arrow points to a list of search options: [Búsqueda Avanzada], [Búsqueda Experta], [Preferencia Visual], and [Cobertura].



The screenshot shows the OEPM search form. The form is titled "Formulario de Búsqueda (DISEÑOS)". On the left, there are "Opciones" (Options) and "Favoritos" (Favorites). The "Opciones" section includes "Abrir Base", "Dominios DISEÑOS", "Imprimir Histórico", "Búsqueda Experta", and "Búsqueda Simple". The "Favoritos" section includes "SITUACIÓN EXPTS", "ESP@CENET", "ESP@ACE-LP", and "BOPI". The "Formulario de Búsqueda (DISEÑOS)" section contains several input fields: "Búsqueda en título:" (Example: Motor), "Búsqueda en título o resumen:" (Example: abrazadera), "Números de publicación:" (Example: 2001850), "Número de solicitud:" (Example: P200302005, Ej. D0500001-01), "Número de prioridad:" (Example: ES200300172), "Fechas de publicación:" (Example: 20061016), "Solicitante/s:" (Example: Roncero), "Inventor/es:" (Example: García), and "Clasificación:" (Example: 08-08). A blue arrow points to the "Búsqueda en título o resumen:" field, and another blue arrow points to the "Clasificación:" field. At the bottom, there are "BUSCAR" and "LIMPIAR" buttons.

GOBIERNO DE ESPAÑA		MINISTERIO DE INDUSTRIA, TURISMO Y COMERCIO		Oficina Española de Patentes y Marcas		INVEN	
Se encontraron exactamente 50 Resultados de la búsqueda: [(ABRAZADERA)/TIRE AND (08-08)/CLAS]							- PRODUCCION V2.5.
VOLVER	CONFIGURAR LISTADO	FORMATOS LISTADO	IMPRIMIR	DESCARGAR REFERENCIAS			
Ver primero los documentos mas recientes.							
Nº	REFE	NSOL	FSOL	FCON	FPCO	TITU	
<1>	D0026290	D0026290	19991207	20001024	20001201	ORNAMENTACION DE ABRAZADERAS	
<2>	I0096711	I0096711	19800402	19801201	19801201	ABRAZADERA PARA MANGUERA	
<3>	I0098231	I0098231	19801118	19811126	19820116	ABRAZADERAS	
<4>	I0098281	I0098281	19801126	19810625	19810901	ABRAZADERAS	
<5>	I0110426	I0110426	19860416	19870409	19870601	TIRA DE ABRAZADERA PARA LA FIJACION DE CONDUCTORES, CABLES, TUBERIAS Y SI	
<6>	I0110870	I0110870	19860619	19870318	19870501	UNA ABRAZADERA	
<7>	I0117893	I0117893	19890119	19890919	19891101	ABRAZADERAS	
<8>	I0118406	I0118406	19890317	19891211	19900216	CONJUNTO DE ABRAZADERA CON ANILLO ELASTICO PARA TUBERIA FLEXIBLE	
<9>	I0119750	I0119750	19890811	19900428	19900701	ABRAZADERAS	
<10>	I0123086	I0123086	19900925	19910415	19910601	ABRAZADERAS PARA ENLACE DE PERCHAS	
<11>	I0123094	I0123094	19900926	19910516	19910716	CORREA FLEXIBLE PARA SUJETAR UNA LONA A UN ANDAMIAJE	
<12>	I0124223	I0124223	19910222	19911104	19911216	ABRAZADERA PARA SUSPENDER PLANTAS	
<13>	I0127674	I0127674	19920520	19930113	19930216	ABRAZADERA PARA TUBOS	
<14>	I0128990	I0128990	19921204	19930624	19930801	UNA ABRAZADERA PARA SOPORTAR PLANTAS	

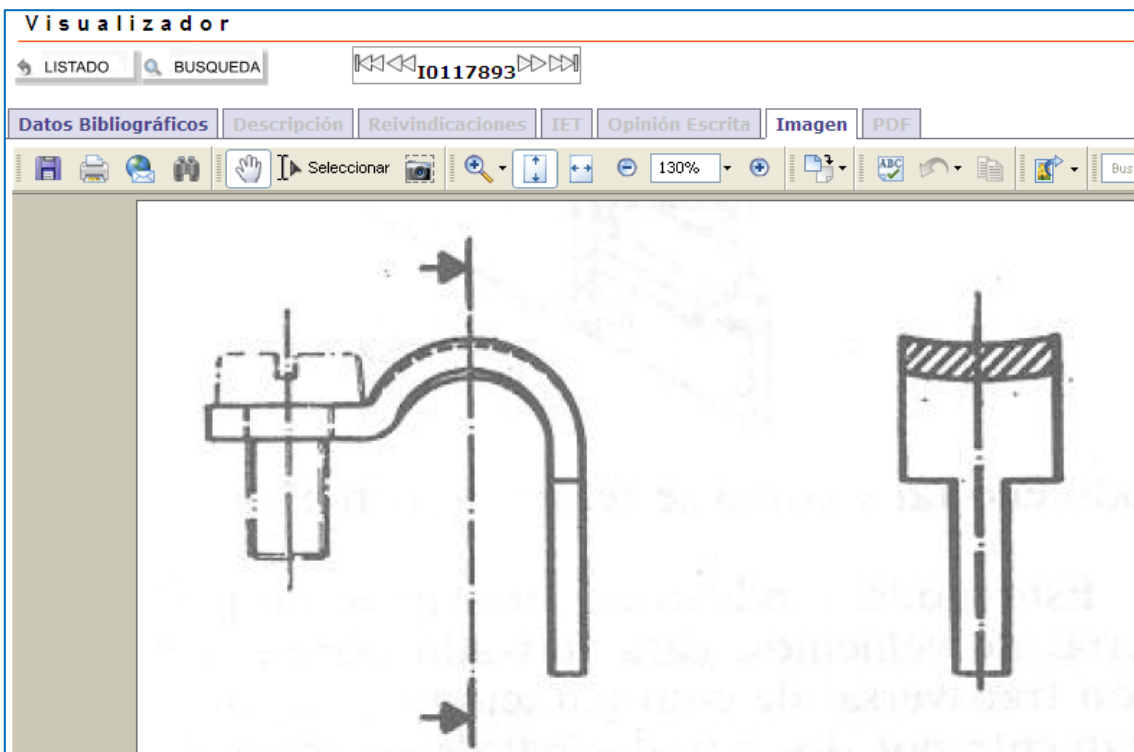

B.5 OAMI: Búsqueda en base de datos OAMI (Oficina de Armonización del Mercado Interior).





<http://oami.europa.eu/RCDOnline/RequestManager>

RCD-ONLINE - Design consultation service - Basic search

International registrations of industrial designs administered by WIPO can now provide protection for the entire EC. Consult the Hague Express Database by clicking [here](#).

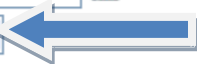

Enter your search criteria

-
 ? **Design number**
 ? **Owner** Name Is
 ? **Filing date** From  To 
 ? **Locarno class-subclass** 08 08 
 ? **Indication of the product** Contains clamp 
 ? **Sorting criteria**  EUROLOCARNO Design number Ascending

Search results: 277



1		000006101-0001 Name of owner: Renotec Duo V.O.F. Filing date: 01/04/2003 Locarno class-subclass: 08.08 Verbal element: Indication of the product: Spring clamp Status: Registered and fully published (A1)
2		000007216-0001 Name of owner: Paterson Safety Anchors Limited Filing date: 01/04/2003 Locarno class-subclass: 08.08 Verbal element: Indication of the product: Cable clamps [cleats] [non-electric] Status: Registered and fully published (A1)
3		000007919-0001 Name of owner: Pauli + Sohn GmbH Metallwaren Filing date: 01/04/2003 Locarno class-subclass: 08.08 Verbal element: Indication of the product: Clamp holders Status: Design lapsed

Design number : 000007919-0001
Number of results : 3 of 277

◀ | ◀ | ▶ | ▶ | ▶

Design

Filing date: 01/04/2003
Registration date: 01/04/2003
Status: Design lapsed ([↔](#) Glossary)

Representation

⊕ 0001.1



⊕ 0001.2 ⊕ 0001.3 ⊕ 0001.4



GUÍA - EJEMPLO DE BÚSQUEDA DEL ESTADO DE LA TÉCNICA DE DIBUJO INDUSTRIAL.

La búsqueda del estado de la técnica para los dibujos industriales, se realiza en las mismas bases de datos utilizadas para los diseños industriales; sin embargo, para efectos de la Clasificación de Locarno, lo relevante es el campo de aplicación del dibujo.

El presente dibujo industrial utilizado como ejemplo, se refiere a un dibujo aplicable a la ornamentación de papeles pintados.

TITULO: DIBUJO APLICABLE A LA ORNAMENTACION DE PAPELES PINTADOS.

TITULAR: INDUSTRIAS QUIMICAS PROCOLOR, S. A., ES.

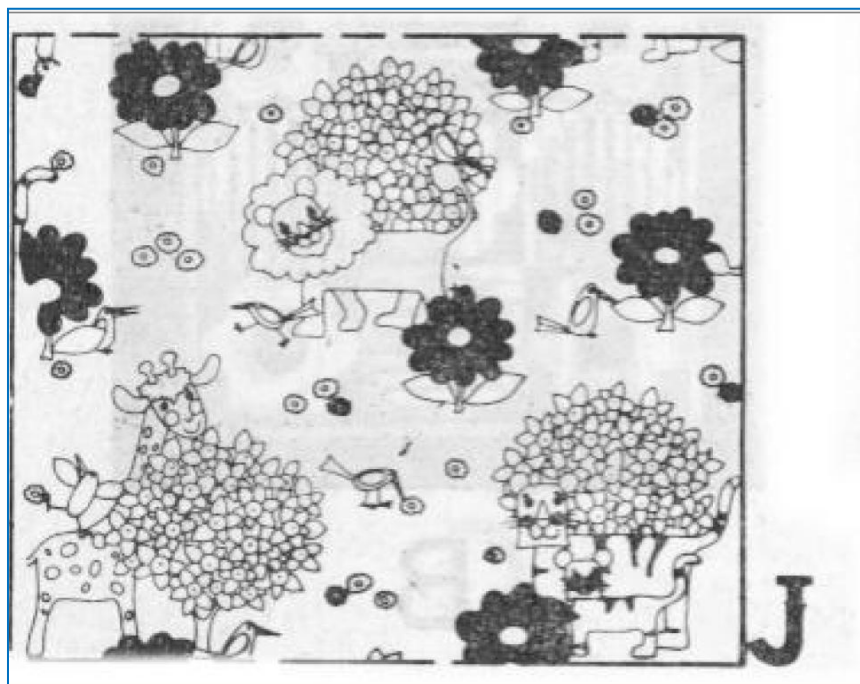

DESCRIPCION: este dibujo industrial, aplicable a la ornamentación de papeles pintados, se caracteriza por presentar la repetición al tresbolillo de una misma composición gráfica. La citada composición está realizada a base de tres figuras principales, una de ellas a base de un león que dispone superiormente de un ramillete de flores, y sobre su cola aparece un pájaro, además de otro próximo a una de sus patas delanteras, mientras que en una de las traseras queda parcialmente tapada por una gran flor de, múltiples pétalos. Otra de las figuras está constituida por una jirafa, que presenta en su zona anterior un gran ramillete de flores, además de un pájaro sobre su lomo, estando su cola ocultando parcialmente una gran flor, presentando además otro pajarillo bajo el ramillete de flores y otro en zona anterior.

La otra figura está constituida por dos tigres, uno mayor que el otro, detrás de los cuales aparece un gran ramillete de flores, presentando también otra gran flor que oculta una de las patas delanteras del tigre mayor, el cual dispone además posteriormente de otra flor de las mismas características. Las tres figuras están dispuestas como si ocuparan el lugar de los vértices de un triángulo, presentando además en sus zonas intermedias una serie de pequeñas florecillas agrupadas de tres en tres.

Para buscar la clasificación del dibujo, se recurre a la Clasificación de Locarno disponible en la web:

<http://www.wipo.int/classifications/nivilo/locarno/index.htm?lang=EN#>

Se revisa la Lista de Clases para encontrar la más adecuada, de ello se ve que la clase 5 es la adecuada.

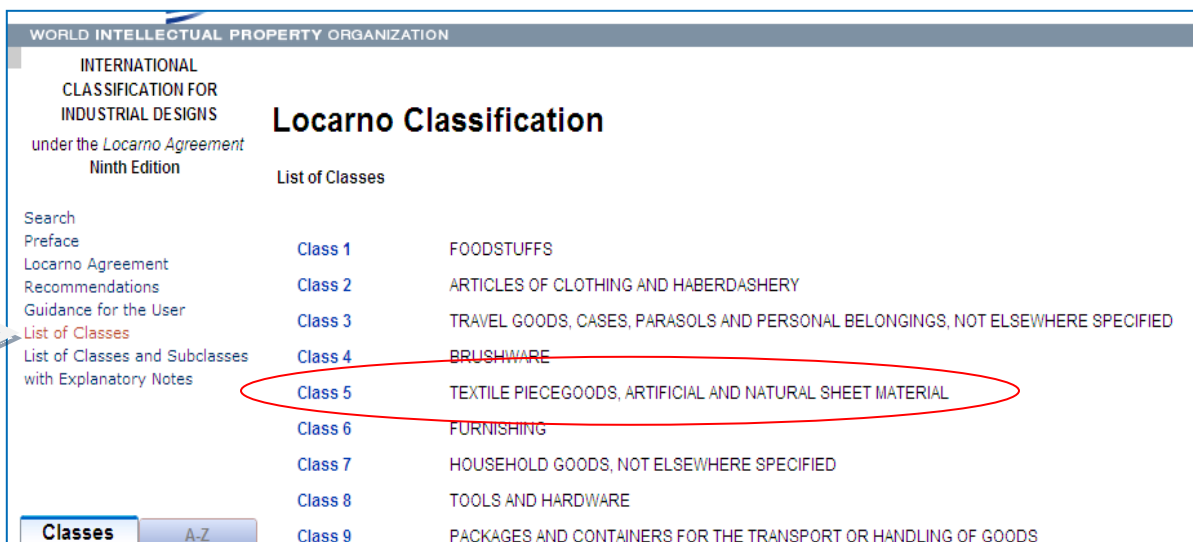

WORLD INTELLECTUAL PROPERTY ORGANIZATION

INTERNATIONAL CLASSIFICATION FOR INDUSTRIAL DESIGNS
under the Locarno Agreement
Ninth Edition

Locarno Classification

List of Classes

Class 1	FOODSTUFFS
Class 2	ARTICLES OF CLOTHING AND HABERDASHERY
Class 3	TRAVEL GOODS, CASES, PARASOLS AND PERSONAL BELONGINGS, NOT ELSEWHERE SPECIFIED
Class 4	BRUSHWARE
Class 5	TEXTILE PIECEGOODS, ARTIFICIAL AND NATURAL SHEET MATERIAL
Class 6	FURNISHING
Class 7	HOUSEHOLD GOODS, NOT ELSEWHERE SPECIFIED
Class 8	TOOLS AND HARDWARE
Class 9	PACKAGES AND CONTAINERS FOR THE TRANSPORT OR HANDLING OF GOODS

Search
Preface
Locarno Agreement
Recommendations
Guidance for the User
List of Classes
List of Classes and Subclasses with Explanatory Notes

Classes A-Z

Posteriormente se revisan las distintas Subclases de la Clase 5 hasta encontrar la más adecuada, en este ejemplo resulta ser la Sub Clase 06.

WORLD INTELLECTUAL PROPERTY ORGANIZATION	
INTERNATIONAL CLASSIFICATION FOR INDUSTRIAL DESIGNS	
under the Locarno Agreement	
Ninth Edition	
Search	Class 5 Textile piecegoods, artificial and natural sheet material
Preface	
Locarno Agreement	
Recommendations	
Guidance for the User	
List of Classes	
List of Classes and Subclasses with Explanatory Notes	
	Serial No. Indication of Goods or Services
	(En)
	Subclass 06 Artificial or natural sheet material
	A0098 Absorbent paper for household purposes
	A0106 Aluminium foil for household use
	A0133 Animal skins
	C0717 Cork paper
	F0209 Flint paper
	F0264 Foil (Aluminium —) for household use
	F0265 Foil (Self-adhesive plastic —)
	G0104 Glass sheets
	H0059 Handkerchiefs (Paper —)
	I0036 Impregnated wipes
	K0036 Kitchen paper rolls
	L0024 Laminates of paper, metal or plastic materials
	L0196 Linoleum
	M0092 Matting for artificial ski slopes

Se tiene entonces que la Clasificación de Locarno es: 05-06

Posteriormente, y habiendo definido la Clasificación de Locarno, se realiza la búsqueda del estado de la técnica en las mismas bases de datos mencionadas en el ejemplo anterior;

<http://ion.inapi.cl:8080/Patente/ConsultaAvanzadaPatentes.aspx>

<http://www.wipo.int/ipdl/es/search/hague/search-struct.jsp>

<http://www.ipo.gov.uk/types/design/d-os/d-find/d-find-class.htm>

http://pericles.ipaustralia.gov.au/adds2/adds.adds_simple_search.paint_simple_search

<http://invenes.oepm.es/InvenesWeb/faces/busquedaSimple.jsp>

<http://oami.europa.eu/RCDOnline/RequestManager>

Se recomienda revisar la Guía "[Lo atractivo está en la forma: introducción a los diseños industriales dirigida a las pequeñas y medianas empresas](#)" preparada por la Organización Mundial de la Propiedad Intelectual.

http://www.wipo.int/freepublications/es/sme/498/wipo_pub_498.pdf